

同梱部品

組み立ての前に部品を確認してください。

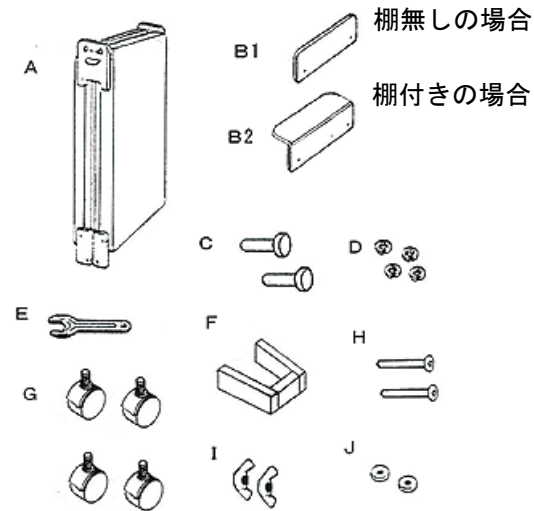

A	ベッド 本体	1 個
B1	ヘッドボード (柵無しの場合)	1 個
B2	柵 (柵付きの場合)	1 個
C	センターピン	2 個
D	スプリングワッシャ	4 個
E	スパナ	1 個
F	開き止めストッパー	1 個
G	キャスター	4 個
H	ビス	2 個
I	蝶ナット	2 個
J	ワッシャ	2 個

ベッドの組み立ての方法

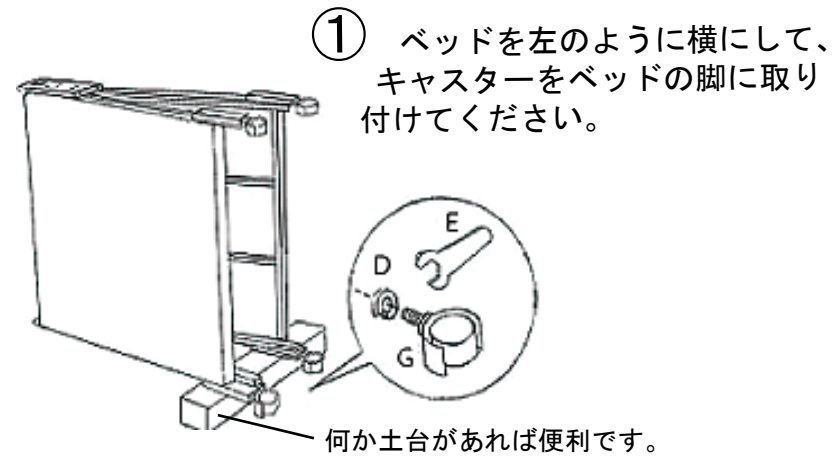

① ベッドを左のように横にして、キャスターをベッドの脚に取り付けてください。

何か土台があれば便利です。

② ベッドを広げてください。ベッドの脚の間に足を入れてベッドをすこしひろげて上から取手を押し込んで下さい。上から強く抑えるとベッドは広がります。

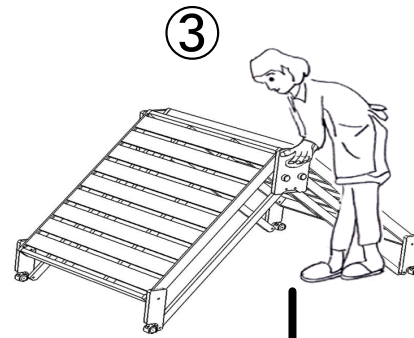

取手が床に垂直になるようにし、ゆっくりと降ろしてください。急に降ろすと床が傷つく場合があります。

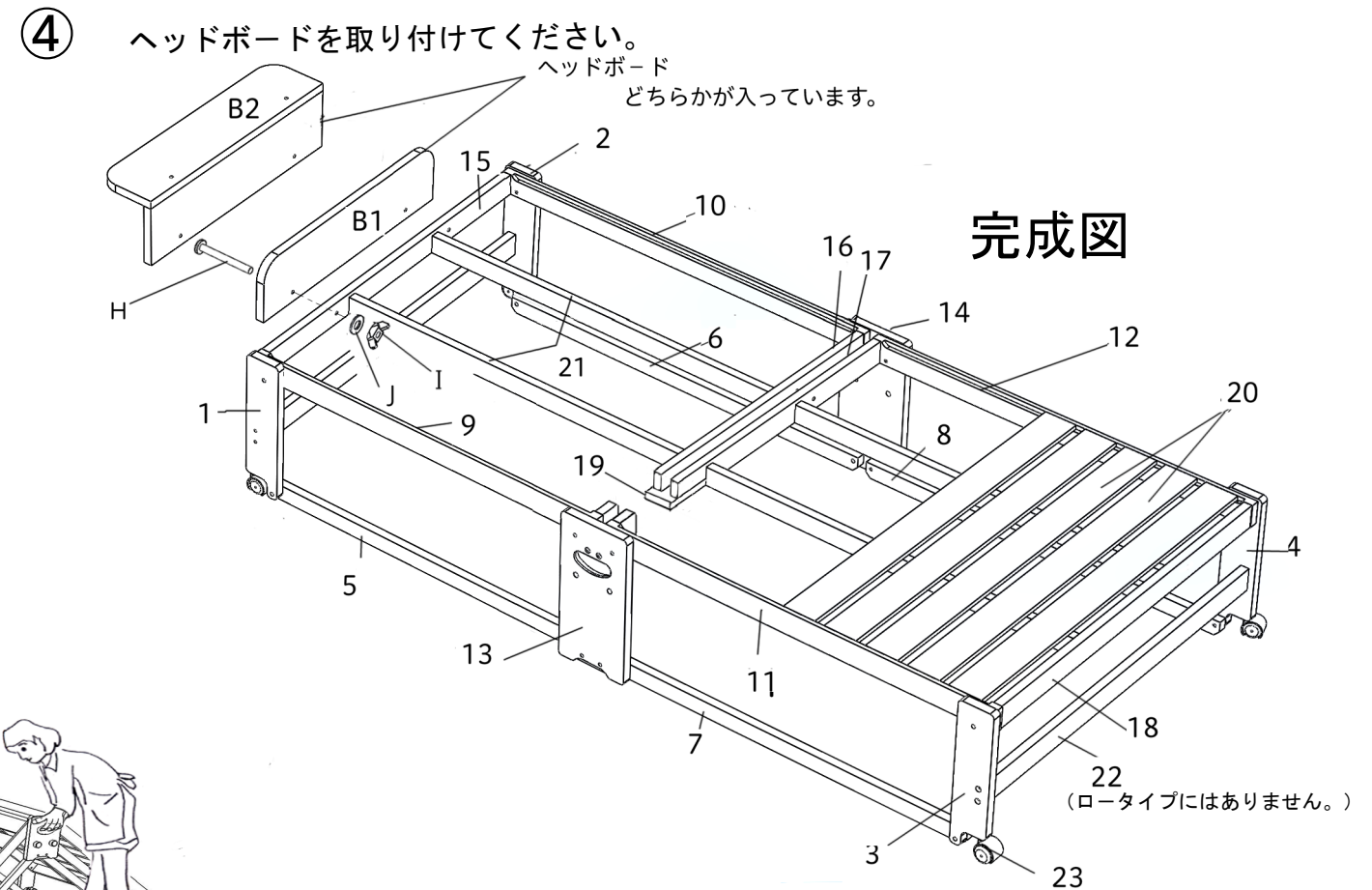

完成図

ハイタイプの完成図

折りたたみ方

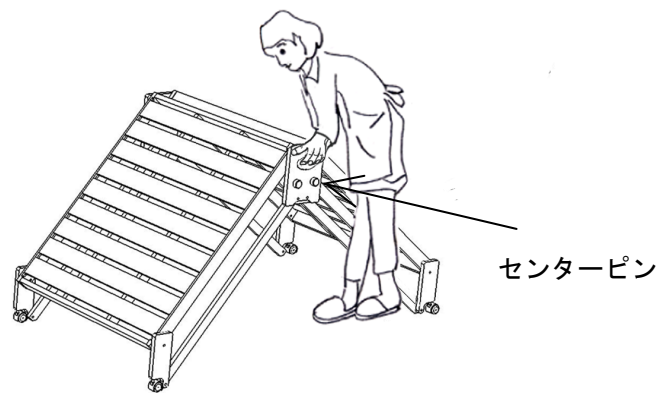

- ① センターピンを穴に入れてください。
*片側に2箇所です。入れたままでお使い下さい。
- ② 取手を上に持ち上げてください。

折りたたんだ状態

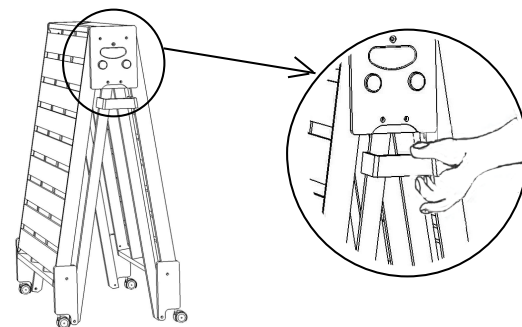

③ ストッパーを入れて下さい。上図のように脚が開いた状態でベッドは固定されます。

ストッパーを差し込んでから軽く左右に広げてください。
*無理に広げすぎると、指詰め等やストッパーの破損の原因となりますので取り扱いには十分ご注意下さい。

お布団を干す時や移動するとき便利です。

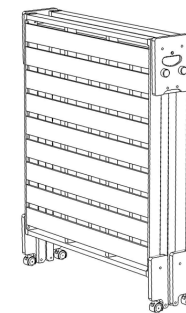

☆ 完全に収納したい場合

センターピンを抜いて上図のように垂直に立って下さい。この場合ベッドは転倒の恐れがありますので十分気をつけてください。

品質の表示

- 構造部材 天然木
- 表面加工 オイルステイン塗装

- 取り扱い上の注意
- 1. 直射日光を避けること
- 2. 著しい汚れを落とす場合は薄めた中性洗剤を使用すること

株式会社 中居木工
〒726-0035 広島県府中市父石町357
Tel 0847-41-4200 Fax 0847-43-5916
E-mail nakai@nakai.jp URL www.nakai.jp

- ① ひのきスノコベッド ロータイプ
ハイタイプ